

**Air spring components – Composants des coussins D’air – Luftfedern Komponenten
Partes del Fuelle – Componenti molle ad aria – Детали пневморессоры**

**Rolling lobe style – Coussins Droit – Luftfederkomponenten
Tipo Rolling Lobe o Completo – Molle ad aria “diapress”
Tipo Rolling Lobe o Completo – Molle ad aria “diapress”
Рукавного типа**

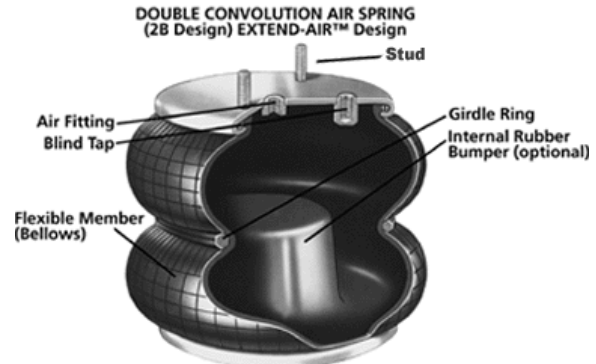

**Bellow style – Soufflets – Faltenbalg
Tipo Bellow o “de Barrigas” – Molle ad aria “torpress”
Tipo Bellow o “de Barrigas” – Molle ad aria “torpress”
Сильфонного типа**



- Combination stud/Air Fitting – Kombibolzen (Montagebolzen und Luftanschluss) – Goujon double fonction – Prigioniero/Raccordo per l’aria – Espárrago/Toma de aire – Комбинированная шпилька/воздуховод
- Stud – Goujon de fixation – Montagebolzen – Espárrago de montaje – Prigioniero fissaggio – Крепёжная шпилька
- Flexible member – Membrane – Luftfederbalg – Membrana – Membrana – Мембрана
- Lower retainer – Coupelle – Spannteller – Copela – Scodellino – Нижний упор
- Piston – Piston – Kolben – Pistón – Pistone – Стакан
- Air fitting – Entrée d’air – Luftanschluß – Toma de aire – Foro entrata aria – Воздушный фитинг
- Blind tap – Écrou indesserrable – Gewindeloch – Rosca interior – Foro cieco filettato – Глухая втулка
- Girdle ring – Bague centrale – Mittelring – Anillo central – Anello centrale - Обод
- Internal rubber bumper – Butée intérieure – Innerer Gummipuffer – Tope interno – Tampono fine corsa – Резиновый отбойник

**Product identification – Identification Produit – Produktidentifikation
Identificaciòn del producto – Identificazione prodotto – Система обозначений**

Identification by flex member number

Flex member number is number molded into the side wall of the rubber part of a rolling lobe, bellow or snap on style of an air spring and it is not assembly part number. Bags with the same numbers are used in different combinations of top and bottom metals. They may or may not have internal rubber bumper. Once the number is identified you can narrow down the choices in the Flex member index section of this catalogue.

Identification par numéro de membrane caoutchouc

Le Numéro d’identification de Membrane est le numéro gravé sur la paroi externe du diaphragme d’un coussin droit assemblé (pour semi-remorques & camions), nu pour ceux de type par emboîtement (bus), ou soufflet. Ce numéro n’est pas la référence de l’ensemble. La même membrane peut-être utilisée pour divers coussins assemblés avec des composants différents. Les coussins assemblés peuvent être équipés ou non d’amortisseur interne. Le numéro de membrane étant connu, les divers coussins correspondants sont indiqués dans la section Index Membranes de ce catalogue.

Identifikation aufgrund der Balgnummer-Membrane

Die Balgnummer ist auf der Gummimembrane vom Rollbalg, Rollbalg ohne Metall oder Faltenbalg einvulkanisiert und bedeutet nicht die Bezeichnung für die komplette Luftfeder. Die Membrane(Gummibalg) ist in mehreren Luftfedern verbaut bedingt durch die verschiedenen Kombinationen von der Bördelplatte und Abrollkolben. Es gibt die Option mit oder ohne Gummipuffer. Wenn die Luftfedernummer identifiziert ist kann man die Auswahl in der Gummibalg Indexliste begrenzen lassen, welche im Katalog auch enthalten ist.

Identificaciòn a traves del “Flex Member”

El “Flex Member” es un número que aparece en la pared lateral de la parte en goma de cada fuelle y sirve para identificar exclusivamente la parte en goma del fuelle. Partes en goma idénticas entre ellas y con el mismo Flex Member, pueden ser utilizadas in diferentes combinaciones con tapas y pistones. Una vez se conozca el Flex Member, utilizando este mismo catálogo, se puede identificar el conjunto de fuelles completos que utilizan la misma parte de goma.

Identificazione tramite flex member

Il numero del flex member e stampato nella parte in gomma della molla ad aria sia del tipo rolling lobe, bellow o snap on e non identifica il part number del componente completo. Le parti in gomma con lo stesso part number sono usati con differenti combinazioni di coperchi o basi metalliche. Esse possono avere o non avere la protezione interna in gomma. Quando il part number e stato identificato e possibile effettuare la scelta nella sezione del catalogo Flex member.

Подбор по номеру мембраны

Номер мембраны выпрессован на её стенке и не является номером пневморессоры в сборе. Один и тот же баллон может применяться с различной металлической арматурой. Кроме того рессоры с одинаковой мембраной могут иметь или не иметь внутренний резиновый отбойник. Номер мембраны позволяет сузить поиск.

IDENTIFICATION/ IDENTIFICACION/ IDENTIFIZIERUNG/ IDENTIFICACIÓN/ IDENTIFICAZIONE/ СИСТЕМА ОБОЗНАЧЕНИЙ

Snap On style

is a rolling lobe style of air spring usually available without attached metal or composite end components (top plate or, and piston). For some applications complete assembled snap on air springs are available.

Type par emboîtement

C'est un type de coussin droit couramment fourni sans pièces métalliques ou composites (Plaque supérieure et/ ou piston). Pour certaines applications, des coussins par emboîtement assemblés sont disponibles.

Rollbälge ohne Metall

sind Rollbälge die üblicherweise keine Metall.-oder Plastikteile haben (ohne Bördelplatte und Abrollkolben). Für einige Applikationen sind aber auch komplette Luftfedern zur Verfügung

Tipo Snap On o "Solo goma"

Es un fuelle del tipo Rolling Lobe que se suele proveer sin ninguna parte metálica, sean la parte metálica o el pistón. Para alguna aplicación, se dispone de Snap On completos de partes metálicas.

Membrana

E' una molla ad aria tipo rolling lobe generalmente disponibile senza le parti metalliche o in composito attaccate (coperchio o / e pistone). Per alcune applicazioni sono disponibili molle ad aria snap on già assemblate.

Рукавный тип, монтаж «бортированием»

поставляется нормально без металлических или пластиковых компонентов (верхняя крепежная тарелка и/или стакан). Для некоторых применений может идти в сборе с арматурой.

For e.g.- Par ex. - z.B. - Por ej - Per es. - Например:

556-03-8017

556.....Snap on style of an air spring. Coussin d'air de type par emboîtement. Rollbalg ohne Metall Typ. Fuelle de tipo Snap On o Solo goma. Molla ad aria tipo membrana. Рукавный тип (монтаж с «бортированием»)

03.....Refers to the rubber part only. Indique la partie caoutchouc uniquement. Bezieht sich nur auf die Balgnummer (Membrane). Relativo a la parte en goma. Codice del componente in gomma. Относится только к мембране.

8017.....Serial number. Numéro de série (Référence). Baugruppennummer. Numéro de serie. Codice seriale. Порядковый номер

Rolling lobe style

is available with attached metal or composite end components (top plate or, and piston)

Type coussin droit

Est fourni assemblé avec composants métalliques ou composites (plaque supérieure et/ou piston)

Rollbälge

Sind Luftfedern mit Metall oder Kunststoffkomponenten (mit Bördelplatte und Abrollkolben)

Tipo Rolling Lobe o Completo

Es disponible con partes metálicas (tapa superior y pistón) o de composite (pistón)

Molle ad aria "diapress"

sono disponibili con i componenti metallici o in composito già accoppiati (coperchio o/e pistone).

Рукавный тип

поставляется в сборе с металлической или композитной арматурой (верхняя крепежная тарелка, стакан)

For e.g.- Par ex. - z.B. - Por ej - Per es. - Например:

566-22-3-501

566.....Rolling lobe style of an air spring. Coussin d'air droit de type assemblé. Rollbalg Typ. Fuelle de tipo Rolling Lobe o Completo. Molla ad aria tipo "diapress". Рукавный тип

22..... Nominal outside working diameter in inches. Diamètre de travail extérieur nominal en pouces. Nenn-Betriebsaußendurchmesser der Luftfederbaueinheit in Zoll (nicht Höchstdurchmesser). Diámetro exterior nominal en pulgadas. Diámetro esterno nominale in pollici. Номинальный наружный диаметр в дюймах

03.....Refers to the rubber part only. Indique la partie caoutchouc uniquement. Bezieht sich auf den Gummibalg. Relacionado con la parte en goma. Codice della parte in gomma. Относится только к мембране.

501.... Serial number. Numéro de série (Référence). Baugruppennummer. Numéro de serie. Codice seriale. Порядковый номер

Bellow style

is available with attached metal or composite end plates

Type soufflet

Est fourni assemblé avec plaques d'extrémités métalliques ou composites.

Faltenbälge

sind mit Stahl.- und Kunststoff-Endplatten bestückt..

Tipo Bellow o "de Barrigas"

Molle ad aria "torpress"

Sono disponibili assemblati con parti metalliche oppure in composito e con coperchi

Сильфонный тип

поставляются в сборе с металлической или композитной арматурой

For e.g.- Par ex. - z.B. - Por ej - Per es. - Например:

578-92-3-211

578.....Bellow style of an air spring. Coussin d'air de type soufflet. Faltenbalg Typ. Fuelle de tipo Bellow o "de Barrigas". Molla ad aria tipo "torpress". Сильфонный тип

92..... Second digit refers to the number of convolution. If 2 then double convoluted air spring. Le deuxième chiffre indique le nombre de lobes. 2 définit un soufflet à 2 lobes. Die zweite Nummer beschreibt die Anzahl der Falten in der Luftfeder. Die Nummer 2 steht für den Zweifaltenbalg. El segundo dígito indica el número de barrigas: si es 2, entonces habrá 2 barrigas. Il secondo numero indica il numero dei soffiatti. in questo caso sono due. – Вторая цифра это число секций пневмобаллона. Здесь 2 секции

3..... Refers to the rubber part only. Indique la partie caoutchouc uniquement. Bezieht sich auf den Gummibalg. Relacionado con la parte en goma. Codice della parte in gomma. Относится только к мембране.

211.... Serial number. Numéro de série (Référence). Baugruppennummer. Numéro de serie. Codice seriale. Порядковый номер

IDENTIFICATION/ IDENTIFICACION/ IDENTIFIZIERUNG/ IDENTIFICACIÓN/ IDENTIFICAZIONE/СИСТЕМА ОБОЗНАЧЕНИЙ

Identification by original equipment or aftermarket part number

This number can be found on the label affixed to the top plate of the air spring. If it is a PRIME-RIDE number, simply double check the product drawing in the Product overview chapter.

Identification par référence d'équipement d'origine ou d'après-vente.

Cette référence peut être trouvée sur l'étiquette se trouvant sur la plaque supérieure du coussin d'air. S'il s'agit d'un numéro PRIME-RIDE, vérifiez directement avec le dessin du produit dans le chapitre Gamme de Produit.

Identifikation durch die Original Erstausrüstung-oder Aftermarket Teilenummer

Diese Nummer steht auf dem Etikett welche auf der Bördelplatte der Luftfeder angebracht ist. Wenn es die PRIME-RIDE Nummer ist einfach die Katalogzeichnung im Produktübersicht Abschnitt überprüfen.

Identificaci3n a través del Referencia Original o de Aftermarket

La referencia se suele encontrar en la pegatina de la tapa metálica del fuelle. Si se trata de un número PRIME-RIDE, compruebe el dibujo también en el catálogo.

Identificazione dal numero originale o dal codice after market

Questo numero può essere individuato sull'etichetta attaccata sul piatto superiore della molla ad aria.

Se si tratta di un prodotto PRIME-RIDE, nel capitolo Lista Prodotti, basta cliccare due volte sul codice per visualizzare il disegno del codice in oggetto.

Подбор по оригинальному номеру или по каталожному номеру

На верхней тарелке пневморессоры имеется наклейка с номером. Если это номер по каталогу PRIME-RIDE, просто сверьтесь с чертежом в разделе описаний продукции.



If you have an O.E. Number or any competitor number, check with Application or Cross - reference list both included in this catalogue.

Si vous avez une référence d'origine ou de la concurrence, recherchez la correspondance à l'aide des listes. Références Croisées & listes d'applications toutes deux incluses dans ce catalogue.

Wenn die O.E. Nummer oder Mitbewerber Nummer zur Verfügung steht, dient die Verwendungsliste bzw Umschlüsselungsliste in diesem Katalog zur Auffindung der Luftfeder.

Si se trata de una referencia Original o de un Competidor, compruebe en Application o en la Cross-reference de este mismo catálogo.

Se disponete di un numero O.E. oppure di un codice di altri costruttori, la comparazione può essere effettuata nella Lista delle applicazioni oppure dei Cross Reference entrambi inclusi in questo catalogo.

Если это оригинальный номер по каталогу производителя техники или каталогу конкурента, откройте раздел Применяемость или Перекрёстные ссылки

IDENTIFICATION/ IDENTIFICATION/ IDENTIFIZIERUNG/ IDENTIFICACIÓN/ IDENTIFICAZIONE/ СИСТЕМА ОБОЗНАЧЕНИЙ

The PRIME-RIDE air spring assembly part number consists of the Product Description and the Assembly Number. Elements of this system are shown in the following example for ordering a **2B12-300** Assembly.

Le code des pièces des coussins d'air PRIME-RIDE est constitué par une Description du Produit et le Numéro du Lot. Les éléments de ce système sont illustrés dans l'exemple suivant, par la commande d'une Pièce **2B12-300**:

Die Teilnummer der PRIME-RIDE Luftfeder-Einheit setzt sich aus der Produktbezeichnungs- und der Baugruppennummer zusammen. Die Elemente dieses Systems sind im nachstehenden Beispiel zur Bestellung einer Baugruppe Nummer **2B12-300** dargestellt:

El código del fuelle PRIME-RIDE incluye la Descripción del Producto y el Número de Grupo. Los elementos de este sistema son ilustrados en el ejemplo del fuelle **2B12-300**:

Il riferimento della molla ad aria PRIME-RIDE include la Descrizione del Prodotto e il Numero di Gruppo. Gli elementi di questo sistema sono illustrati nell'esempio sotto riferito ad una molla ad aria **2B12-300**:

Каталожный номер пневморессоры PRIME-RIDE состоит из типа рессоры и номера сборки. Рассмотрим эту систему на примере рессоры 2B12-300

Product description
Description du produit
Produktbezeichnung
Descripción del producto
Descrizione prodotto
Тип

Assembly Number
Numéro du Lot
Baugruppennummer
Número de Grupo
Numero Gruppo
Номер сборки

2 B 12 - 300

These 3 numbers identify specific retainers, air fitting size, flex members and bumpers.
Ces 3 numéros identifient des fixations, des tailles de raccord, des membrures et butées spécifiques.
Diese 3 Ziffern kennzeichnen spezifische Halterungen, Pneumatik-Armaturengröße, Flexglieder und Puffer.
Estos 3 números identifican el soporte, el diámetro del empalme, la parte en goma.
Questi 3 numeri identificano la piastra, il diametro dell'attacco per l'aria, il soffietto.
Трёхзначный номер сборки (упоры, размер фитингов, мембрана, отбойник)

Number of convolutions in the assembly:

- 1 - single convolute
- 2 - double convolute
- 3 - triple convolute

Nombre de spires du coussin:

- 1 - circonvolution simple
- 2 - circonvolution double
- 3 - circonvolution triple

Anzahl der Falten in der Baueinheit::

- 1 - Einzelfaltenbalg
- 2 - Zweifaltenbalg
- 3 - Dreifaltenbalg

Número de circunvoluciones en la asamblea:

- 1 - solo enrosque
- 2 - doble enrosque
- 3 - el triple enrosca

Numero dei giri nel gruppo:

- 1 - singola balze
- 2 - doppia balze
- 3 - tripla balze

Количество секций пневмобаллона:

- 1 - одна
- 2 - две
- 3 - три

This is the nominal outside working diameter of the air spring assembly, in inches (it is not the maximum diameter).
Ce chiffre indique le diamètre externe nominal du coussin d'air en pouces (Il ne s'agit pas du diamètre maximum).
Nenn-Arbeitsaußendurchmesser der Luftfederbaueinheit in Zoll (nich Höchstdurchmesser).
Este es el diámetro externo nominal de trabajo del fuelle en las pulgadas (no es el diámetro máximo).
Questo è il diametro di lavoro esterno nominale della molla ad aria espresso in pollici (non si tratta del diametro massimo).
Номинальный наружный диаметр пневморессоры в сборе, в дюймах (не является максимальным диаметром).

This letter refers to the type of air spring: **B** = Bellows, **R** = Rolling Lobe (bead type conventional), **S** = Sleeve (beadless rolling lobe type).

Cette lettre identifie le type de coussin d'air: **B** = à soufflet, **R** = à lobe tournant (couronne de type conventionnel), **S** = manchon (type à lobe tournant sans couronne).

Dieser Buchstabe kennzeichnet den Luftfedertyp: **B** = Balg, **R** = Rollbalg (Konventioneller Dichtwulsttyp), **S** = Schlauch (dichtwulstloser Typ).

Esta letra se refiere al tipo de fuelle de suspensión: **B** = Fuelles, **R** = Lóbulo Rodante (tipo de corona convencional), **S** = Manga (tipo del lóbulo rodante sin corona).

Questa lettera si riferisce al tipo di molla ad aria: **B** = Soffietto, **R** = Lobo scorrevole (convenzionale con piastra superiore), **S** = Manicotto (tipo a lobo scorrevole senza piastra superiore).

Тип рессоры: **B** = сильфонный, **R** = рукавный, **S** = дифрагментарный